

仕様

脱水乾燥機

型式: SH-1000  
 材質: 主要部 SUS304 (その他 SS400)  
 寸法:  $\phi 1000$   
 動力: 3相 200V 15KW 4P インバータ制御  
 3相 200V 1.5KW

熱風発生機

回転数: 1050 rpm (60Hz)  
 型式: TSK-100 (竹網製作所)  
 動力: (ヒーター) 4.5KW  
 (ファン) 3相 200V 2.2KW インバータ制御

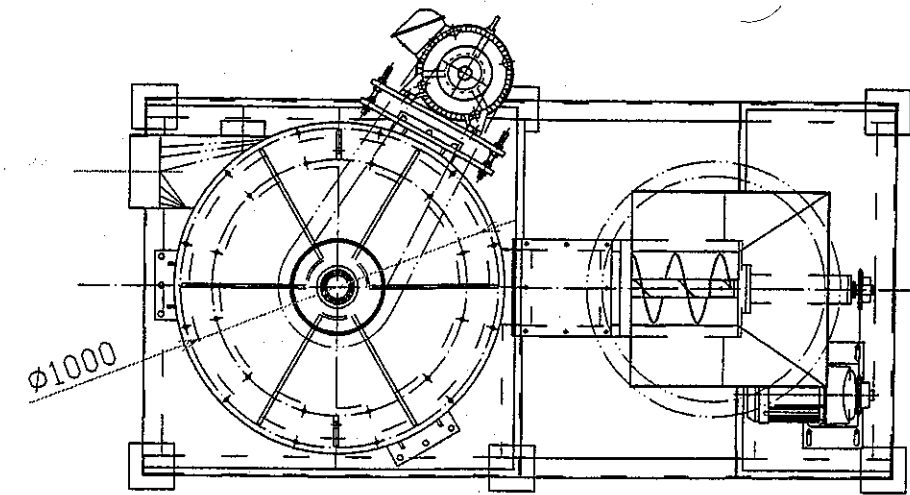

脱水乾燥機

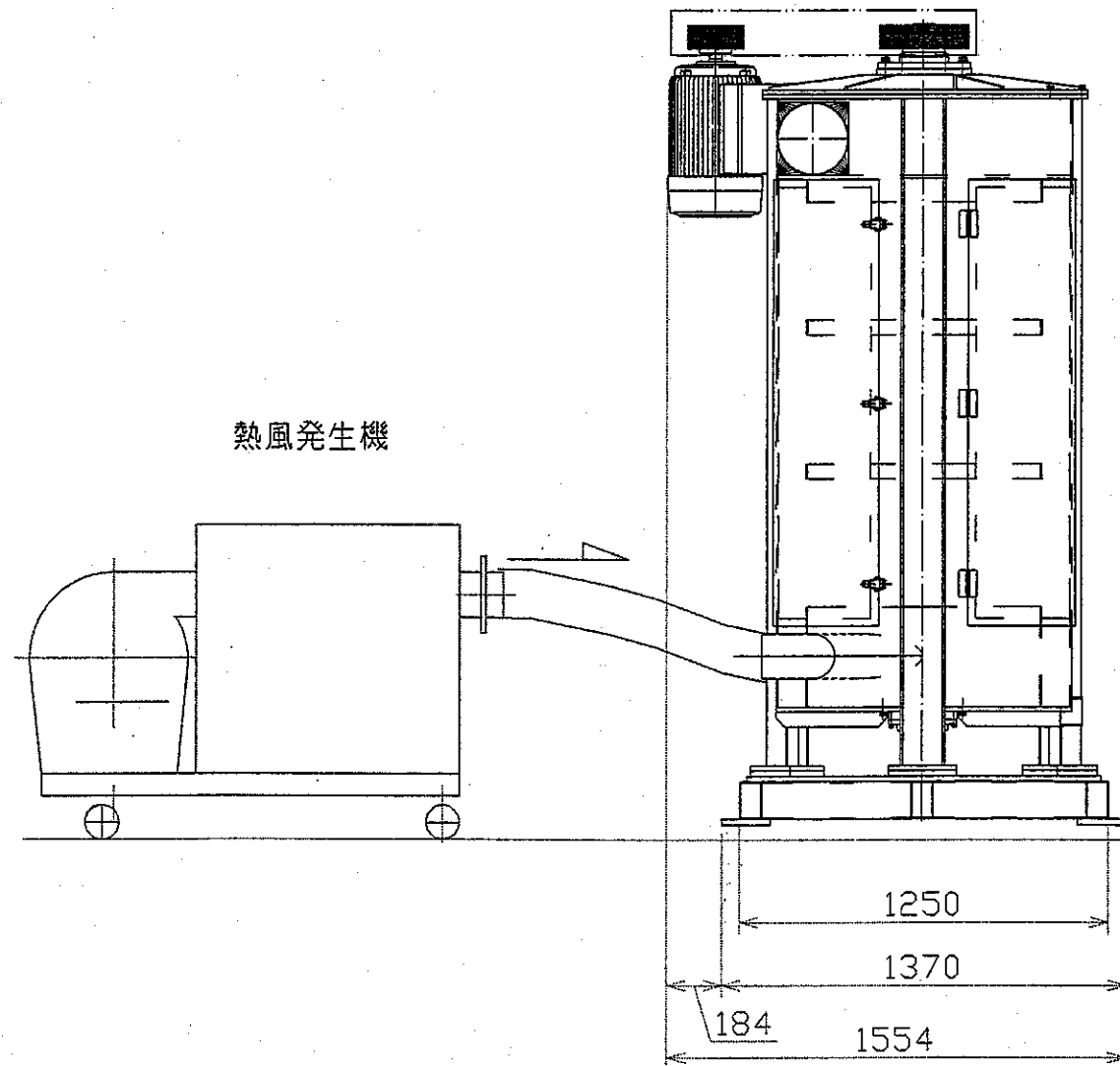

熱風発生機

製品出口

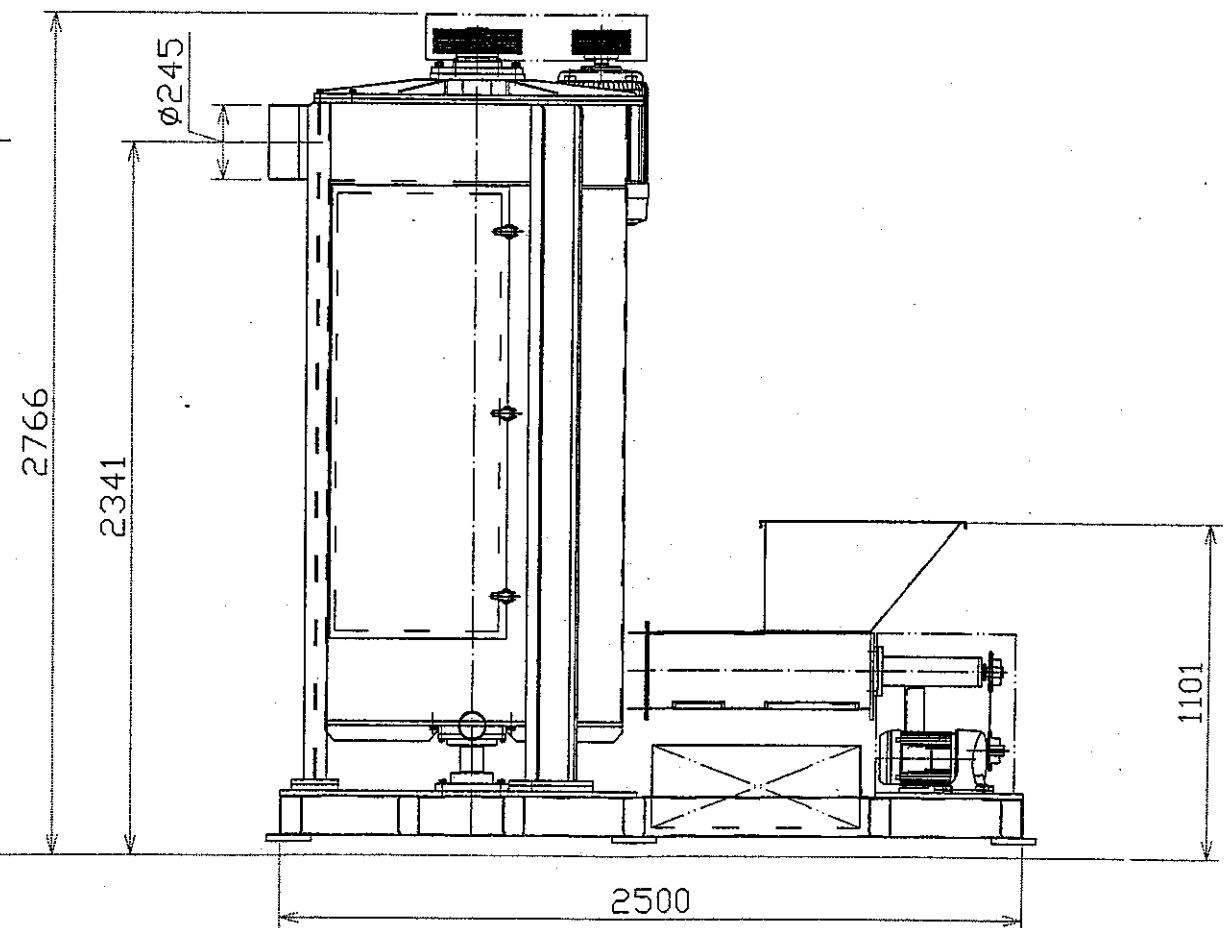

客先名	株式会社 三興 殿				
作成年月日	尺度	検図	設計	名称	脱水乾燥機
2008, 7	1/25			図番	SH-1000-6-2
株式会社 三興					